



# MATILDA

PRODUKTDATEN

PRODUCT INFORMATION  
INFORMATION PRODUITS

**Bretz**

TRUE CHARACTERS

# DIE GESCHMEIDIGSTE REBELLION DER WELT



A 113 CROISSANT ▶ 81 CM ▼ 69 CM ▲ 84 CM  
STOFF · FABRIC · TISSU 66 9533 / 68 5135

Einerseits eckt Matilda an. Andererseits schmiegt sie sich an – und das erstmal an sich selbst. Durch die Anordnung der fünfeckigen Elemente entstehen Inseln für kommunikative Zusammenkünfte. Die großen, weichen Rückenkissen, der kunstvoll bedruckte Paradise-Velours sowie die punktuellen Einzüge geben Matilda ihr sichtbar pralles Selbstbewusstsein. Bei der Polsterung macht Matilda genauso wenig Kompromisse. Anpassungsfähig ist sie wiederum, was die persönlichen Ansprüche betrifft: Die Elemente können kombiniert, erweitert und mit Rückenkissen bestückt werden. Diese sind abziehbar. Daher kann Matilda auch saisonal ihr Gewand wechseln und sich so immer wieder neu erfinden.



H 116LI MATILDA (SET 4) ▶ 320 CM ▼ 223 CM ▲ 90 CM  
STOFF · FABRIC · TISSU 66 9533 / 68 5135 / 64 1922

## THE SOFTEST REBELLION ON EARTH

On the one hand, Matilda stands out. Whereas on the other, she snuggles up – first and foremost to herself. Due to the placement of the pentagonal elements, islands for more communicative outings can be created. The large, soft pillows, the artfully printed Paradise Velour as well as the selective indentations give Matilda her obvious self esteem. She doesn't compromise, not ever, not with her upholstery either. But she is also adaptable when it comes to personal needs: The elements can be combined, expanded and fitted with pillows. Their covers are washable, which is how Matilda can change her garment according to the seasons and thus invent herself anew.



**LA RÉBELLION  
LA PLUS DOUCE  
DU MONDE**

D'un côté, Matilda choque. D'un autre côté, elle s'adapte parfaitement et se pelotonne sur elle-même. La disposition des éléments à cinq côtés crée des îles constituant des points de communication. Les grands coussins, la tapisserie velours imprimée de façon artistique ainsi que les renforcements ponctuels confèrent à Matilda une personnalité très forte. Matilda ne fait pas davantage de compromis avec le rembourrage. Cependant, elle sait s'adapter pour convenir aux exigences personnelles. Les éléments peuvent être combinés, agrandis et ornés de coussins. Ceux-ci peuvent être déhoussés. Ainsi, Matilda peut changer de robe en fonction de la saison, afin de toujours se présenter sous son plus beau jour.

G 116 MATILDA (SET 5) ▶363 CM ▼166 CM ▲90 CM  
STOFF · FABRIC · TISSU 65 9681 / 65 9680 / 67 3848 / 67 3948

**FACTS & HIGHLIGHTS**

Um fünf Ecken gedachtes Sofa  
„Schwebende“ Rückenissen  
Modulares System für optimale  
unkonventionelle Erweiterbarkeit  
Für alle Raumgrößen von klein bis groß geeignet

Sofa with an odd number of corners  
'Floating' back cushions  
Modular system for the ultimate in unusual  
expansion options  
For any size of room, from big to small

Un canapé aux cinq angles extravagants et surprenants  
Des coussins de dossiers « flottants »  
Système modulaire à compléter facilement de manière  
non-conventionnelle  
Adapté pour toutes les pièces, de la plus petite à  
la plus grande



Z 116 MATILDA (SET 6) ▶363 CM ▼363 CM ▲90 CM  
STOFF · FABRIC · TISSU 65 9681 / 65 9680 / 67 3848 / 67 3948

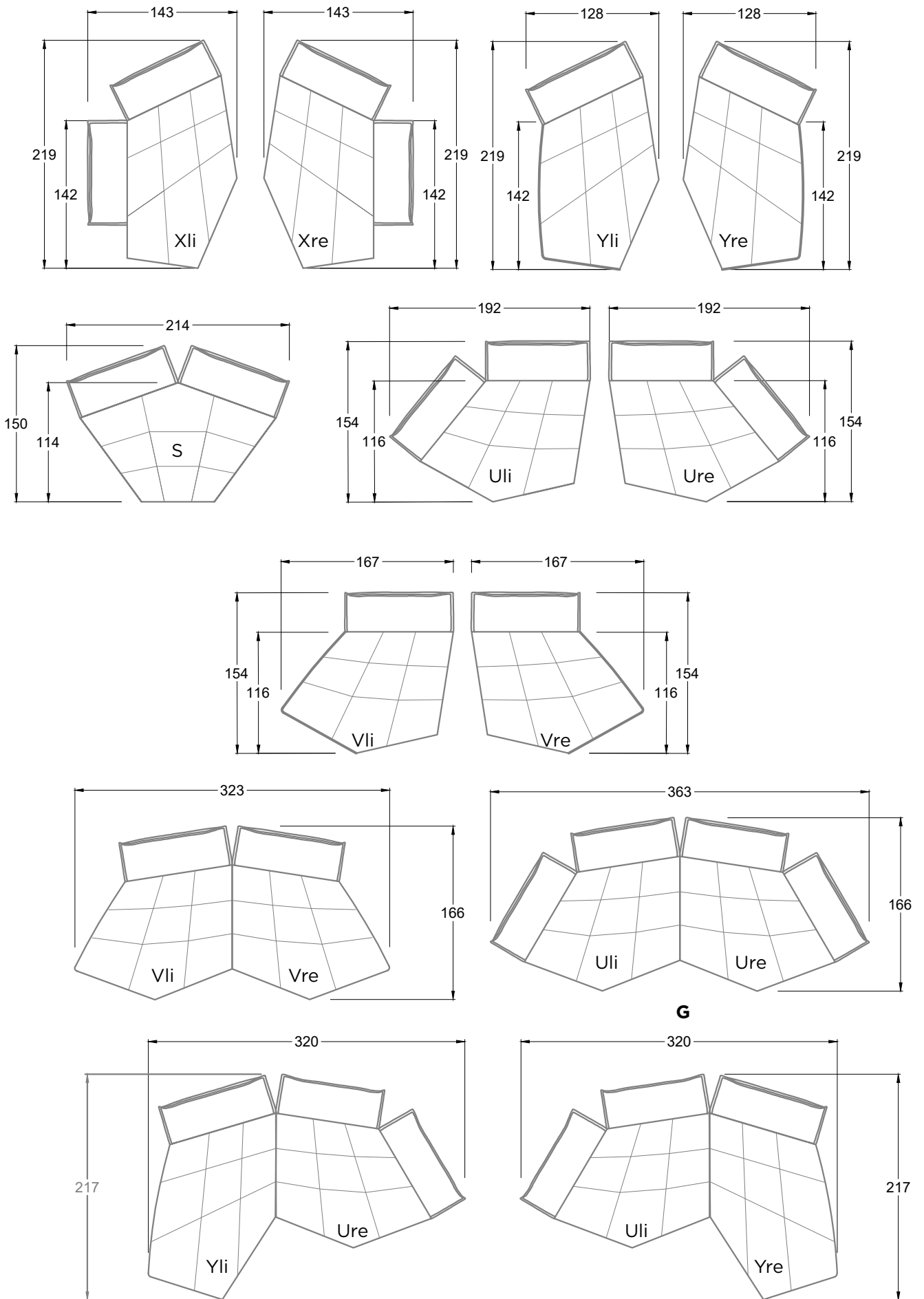

# MATILDA

116 • SOFAS • ECKGRUPPEN

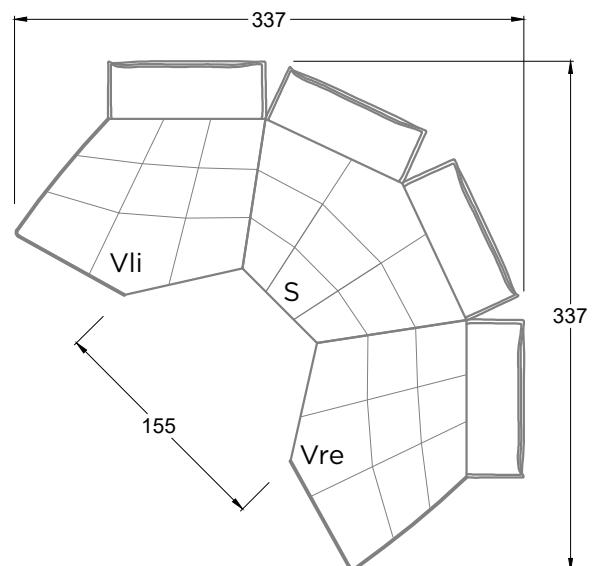
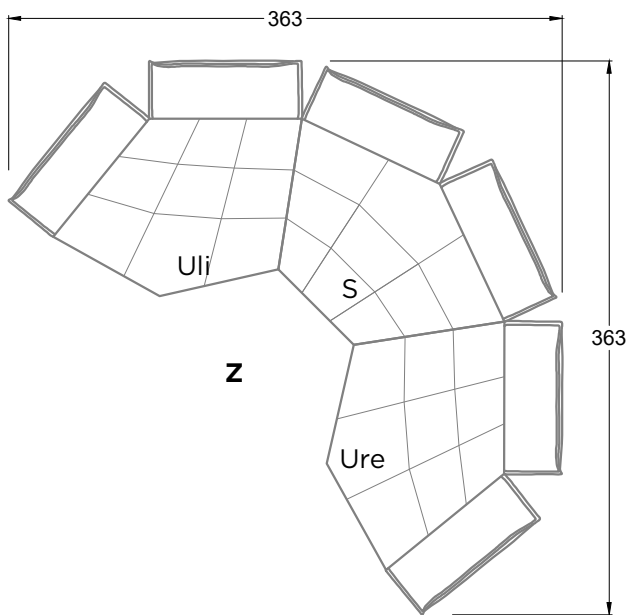
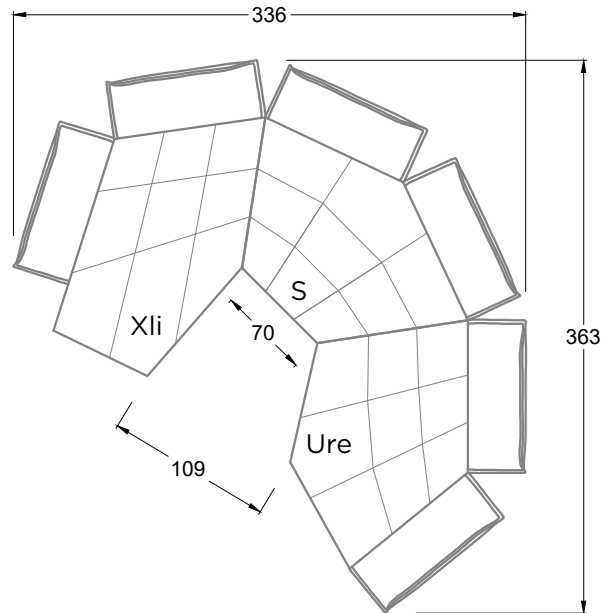
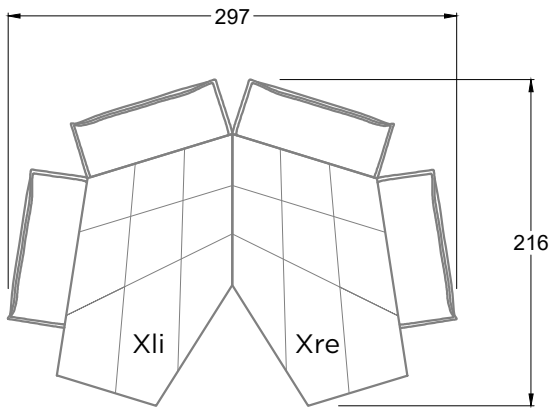
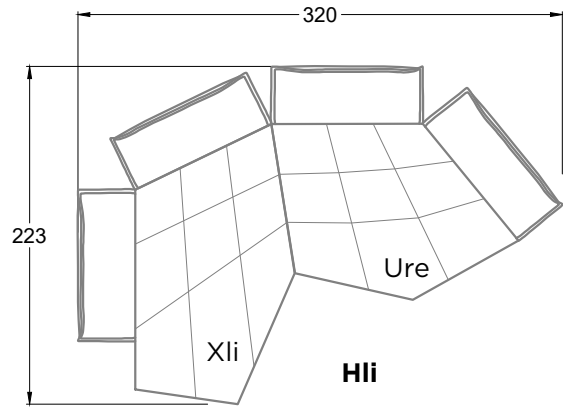
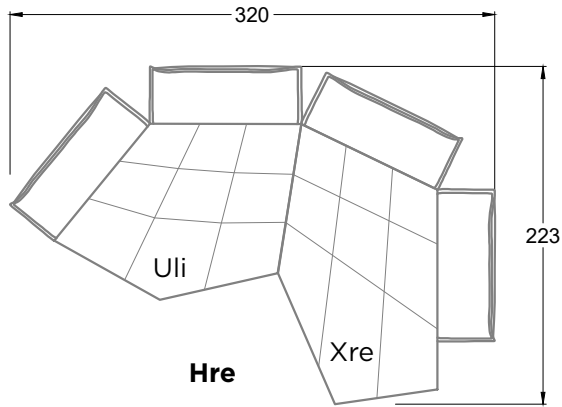



BRETZ  
GERMAN MANUFACTURE  
SINCE 1895

HEAD OFFICE & SHOWROOM:  
ALEXANDER-BRETZ-STR. 2  
D-55457 GENSINGEN  
TEL +496727-895-0  
E-MAIL [INFO@BRETZ.DE](mailto:INFO@BRETZ.DE)

BRETZ SALES FLAGSHIPS & PARTNERS:  
[BRETZ.DE](http://BRETZ.DE)

f [BRETZSOFAS](https://www.facebook.com/BRETZSOFAS)  
i [@BRETZ\\_SOFA](https://www.instagram.com/BRETZ_SOFA)

**Bretz**  
TRUE CHARACTERS